

HIB-T

EXTRACTORES AXIALES S&P
630, 800, 1000 y 1250 mm. de diámetro



Esta serie de ventiladores de tipo helicoidal, cuentan con diseño básico pero perfeccionado para brindar gran desplazamiento de caudal a baja velocidad y con un mínimo nivel sonoro.

Además, esta gama cuenta con una óptima relación entre consumo de energía y prestaciones, por lo que es una opción viable para cualquier proyecto de ventilación.

Disponibilidad en 4 tamaños con diferentes ángulos de ataque para brindar una gama amplia de posibilidades de ventilación.

Características Principales

Hélices en 6 alabes, alineadas y balanceadas según altos estándares normativos, marco embocadura con venturi en embutición para el óptimo desempeño del ventilador, caja cojinetes con rodamientos a bolas de alta calidad.

Aplicaciones

Grandes almacenes y bodegas, industrias en general, invernaderos, salas de espectáculos, gimnasios, etc.

CARACTERISTICAS TECNICAS

Modelo	Velocidad R.P.M.	Potencia H.P.	Intensidad máxima (A)			Caudal a descarga libre m ³ /hr	Nivel sonoro dB(A)	Peso aprox. Kg
			440 V	220 V	127 V			
HIB-630	515	1/4	-	-	5.4	7050	65	29
HIT-630	515	1/4	0.70	1.4	-	7050	65	29
HIB-800	570	1/3	-	-	6.3	12110	70	34
HIT-800	570	1/3	0.75	1.55	-	12110	70	34
HIB-1000	400	1/2	-	-	8.5	19950	70	40
HIT-1000	400	1/2	1.05	1.95	-	19950	70	40
HIB-1250	400	3/4	-	-	12.1	27095	74	54
HIT-1250	400	3/4	1.4	2.8	-	27095	74	54

DIMENSIONES Y CURVAS CARACTERISTICAS

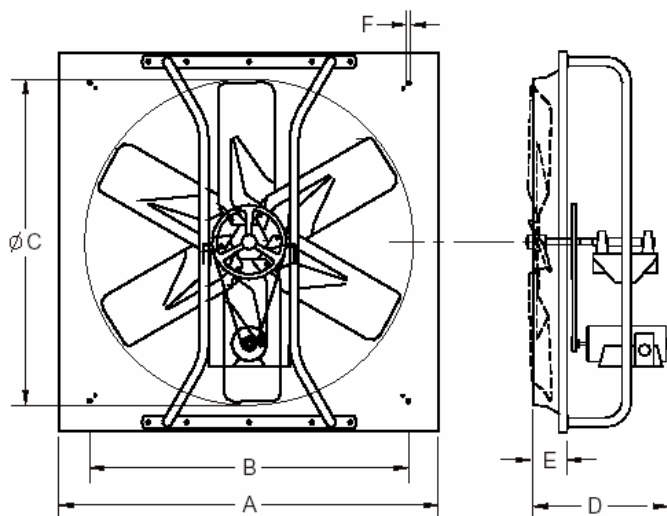

DIMENSIONES mm						
Modelo	A	B	C	D	E	ØF
HIB-T 630	807	637	630	290	80	17
HIB-T 800	1007	835	800	3350	95	17
HIB-T 1000	1175	975	1010	400	145	17
HIB-T 1250	1450	1260	1255	400	150	17