

Excelera las Ganancias de Sus Negocios

- Mayor Exhibición de Productos
- Menor Consumo de Energía
- Mayor Conservación del Producto
- Menor Costo en Mantenimiento
- Mayor Confiabilidad



Exhibidor Esbelto Extra
Alto de Múltiples Niveles
para Lácteos y
Salchichonería

Mural Esbelto Extra Alto Para Exhibición de Lácteos



D6NX-LE Exhibidor Esbelto Extra Alto de Múltiples Niveles para Lácteos
 D6NX-LEP Exhibidor Esbelto Extra Alto de Múltiples Niveles para Lácteos con E-Plus Evaporador de "Extra Alta Eficiencia"

Disponible longitudes de 8' y 12'.

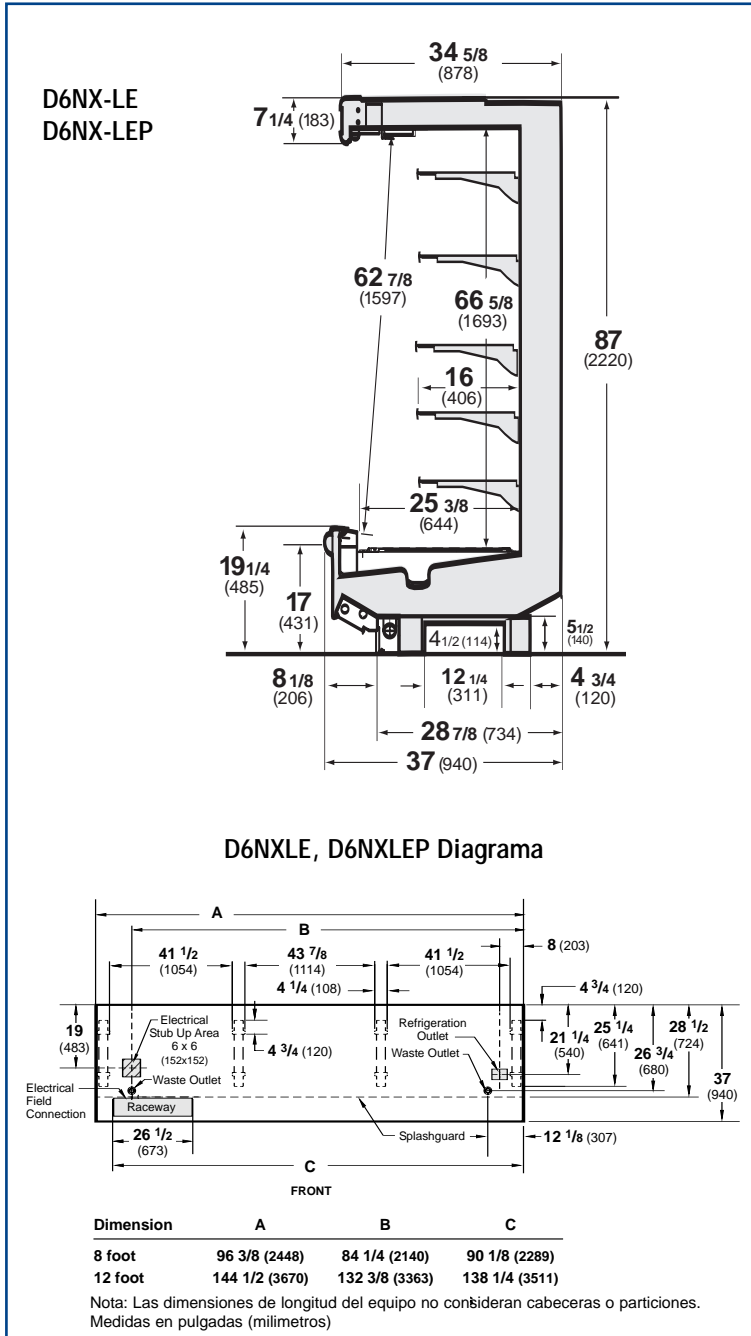

Nota: Por favor utilice las hojas de datos técnicos de Husmann para obtener las dimensiones precisas para cualquier propósito de modulación para una tienda.

Mayor Exhibición de Productos

El D6NX puede almacenar y exhibir mayor cantidad de producto que los modelos estándar D5X o D5NX, su tamaño esbelto reduce la necesidad de espacio. El D6NX le ofrece características superiores para el mercadeo como son las cabeceras de cristal de panorama completo, el copete superior iluminado, la iluminación mejorada y la flexibilidad en el posicionamiento de los entrepaños.

Menor Consumo de Energía

Los equipos D6NX vienen con evaporadores eficientes estándar. La opción de evaporadores de Extra Alta Eficiencia (E-Plus) reducen el consumo de energía en un 18% en comparación con el estándar. También pueden ser incluidas las cortinas nocturnas para reducir el consumo de energía en aproximadamente un 12%.

Mayor Conservación del Producto

Los evaporadores modulares y el sistema de deshielo por tiempo reducen el choque térmico, estabilizando la temperatura del producto, resultando en mayor frescura y conservación. El deshielo modular, como característica opcional, mejora la estabilidad de la temperatura de los productos a conservar.

Menor Costo en Mantenimiento

Mayor espacio en la base de los equipos, fondo diseñado para fácil limpieza, dimensiones ajustables de acuerdo a su espacio, fácil acceso a las balastras y una innovación en el panel de descarga modulado en 2' (609 mm) son las características que reducen el costo de mano de obra en el mantenimiento de los equipos.

Mayor Confiabilidad

Nuestra garantía de 5 años en el evaporador modular es la mejor de la industria. Las válvulas de expansión pre-ajustadas son diseñadas para mantener la temperatura óptima en la vida del equipo.

Nota: Estos equipos son diseñados para operar en tiendas donde la temperatura y la humedad no superen los 75°F (24°C) y el 55% de HR.

Nota: Nos reservamos el derecho de cambiar o actualizar las especificaciones y el diseño del producto en conexión con cualquier accesorio de nuestros productos. Tales cambios no dan derecho al comprador a que apliquen en equipos previamente vendidos o embarcados.

Página web: www.husmann.com
 E-mail: husmann-marketing@irco.com

Husmann Corporation
 12999 St. Charles Rock Rd.
 Bridgeton, MO 63044-2483
 (314) 291-2000
 Fax: (314) 298-4756